



SOUNDBAR 500

Lea y conserve todas las instrucciones de uso y seguridad.

Instrucciones importantes de seguridad

1. Lea estas instrucciones.
2. Conserve estas instrucciones.
3. Tenga en cuenta las advertencias.
4. Siga todas las instrucciones.
5. No use este aparato cerca del agua.
6. Límpielo solamente con un paño seco.
7. No bloquee ninguna abertura de ventilación. Realice la instalación conforme a las instrucciones del fabricante.
8. No lo coloque cerca de ninguna fuente de calor, como radiadores, rejillas de calefacción, estufas u otros aparatos (incluidos los amplificadores) que produzcan calor.
9. Proteja el cable de corriente para evitar que lo pisen o pellizquen, especialmente en enchufes, receptáculos de las tomas y en el punto donde salen del dispositivo.
10. Use solamente los accesorios especificados por el fabricante.
11.  Use solamente con el carro, el pie, el trípode, el soporte o la mesa especificado por el fabricante, o vendido con el dispositivo. Cuando se usa un carro, tenga precaución al mover el carro con el dispositivo para evitar lesiones por tropiezos.
12. Desenchufe este aparato durante tormentas eléctricas o cuando no lo utilice durante períodos de tiempo prolongados.
13. Derive todas las tareas de servicio a personal calificado. Se requieren tareas de servicio si el aparato se daña de alguna manera, por ejemplo si se dañó el enchufe o cable de alimentación, si se derramó líquido o cayeron objetos dentro del aparato, si el aparato estuvo expuesto a la lluvia o la humedad, si no funciona normalmente, o si se cayó.

ADVERTENCIAS/PRECAUCIONES



Este símbolo en el producto significa que existe tensión peligrosa, sin aislamiento dentro de la carcasa del producto que puede presentar un riesgo de descarga eléctrica.



Este símbolo en el producto significa que existen instrucciones de funcionamiento y mantenimiento importantes en esta guía.



Contiene piezas pequeñas que pueden representar un riesgo de asfixia. No es indicado para niños menores de 3 años.



Este producto contiene material magnético. Consulte con su médico si esto podría afectar a un dispositivo médico implantable.

- Para reducir el riesgo de incendio o descarga eléctrica, NO exponga este producto a la lluvia, líquidos o humedad.
- NO exponga este producto a goteos o salpicaduras, no coloque encima, ni cerca del producto, objetos llenos con líquido como jarrones.
- Mantenga el producto lejos del fuego y de fuentes de calor. NO coloque sobre el producto, o en su proximidad, fuentes de llamas al descubierto, como velas encendidas.
- NO realice alteraciones no autorizadas a este producto.
- NO lo use en vehículos o embarcaciones.
- Use este producto solamente con la fuente de alimentación suministrada.
- Si se utiliza la clavija de conexión de red o el acoplador del artefacto como el dispositivo de desconexión, el dispositivo de desconexión deberá permanecer listo para funcionar.



仅适用于 2000m 以下地区安全使用

Use este producto solamente a una altura inferior a 2000 metros.

- La batería suministrada con este producto puede presentar un riesgo de incendio o quemadura química, si no se manipula correctamente.
- Si la batería pierde, evite que el líquido entre en contacto con la piel o los ojos. Si se produce el contacto, busque atención médica.
- No exponga productos con batería al calor excesivo (por ejemplo, almacenar a la luz directa del sol, cerca de fuego o similar).
- Utilice únicamente los siguientes componentes físicos para montar el producto: Soporte para pared para Bose Soundbar.

NOTA: Este equipo ha sido sometido a prueba y se ha comprobado que cumple con los límites de un dispositivo digital Clase B, conforme a la Parte 15 de las reglas de la FCC. Estos límites están diseñados para ofrecer una protección razonable contra la interferencia perjudicial en una instalación domiciliaria. Este equipo genera, usa y puede irradiar energía de radiofrecuencia y, si no se instala y se usa conforme a las instrucciones, puede causar una interferencia perjudicial a las comunicaciones de radio. Sin embargo, no se garantiza que la interferencia no se produzca en una instalación en particular. Si este equipo causa interferencias perjudiciales en la recepción de radio o televisión, que se puede determinar al apagar y encender el equipo, se aconseja al usuario intentar corregir la interferencia mediante una o más de las siguientes medidas:

- Reoriente o reubique la antena receptora.
- Aumente la separación entre el equipo y el receptor.
- Conecte el equipo a una salida eléctrica en un circuito diferente al que está conectado el receptor.
- Consulte con el distribuidor o con un técnico en radio o televisión experimentado para obtener ayuda.

Los cambios o las modificaciones no aprobadas expresamente por Bose Corporation podrían invalidar la autoridad del usuario para operar el equipo.

Este dispositivo cumple con la parte 15 de las reglas de la FCC y con las normas RSS sin licencia de la Industry Canada. El funcionamiento está sujeto a las siguientes dos condiciones: (1) Este dispositivo no debe provocar interferencias dañinas y (2) Este dispositivo debe aceptar cualquier interferencia recibida, incluida la interferencia que puede causar un funcionamiento no deseado.

Este dispositivo cumple con los límites de exposición a la radiación de la FCC y de la Industry Canada establecidos para la población en general. Este equipo debe instalarse y operarse a una distancia mínima de 20 cm entre el radiador y su cuerpo. Este transmisor no se debe ubicar ni operar conjuntamente con ninguna otra antena o transmisor.

Este dispositivo que funciona en la banda de 5150 a 5250 MHz es solo para uso en interiores para reducir la interferencia potencialmente dañina con otros sistemas de satélite móvil que comparten el mismo canal.

CE Por la presente, Bose Corporation declara que este producto cumple con los requisitos esenciales y con otras cláusulas relevantes de la Directiva 2014/53/EU y con todos los demás requisitos de directivas correspondientes de la UE. La declaración de conformidad completa se puede encontrar en: www.Bose.com/compliance

El producto, de acuerdo con la directiva Ecodesign Requirements for Energy Related Products Directive 2009/125/EC, cumple con las siguientes normas o documentos: Regulación (EC) No. 1275/2008, modificada por la Regulación (EU) No. 801/2013.

Información de estado de corriente requerido	Modos de corriente	
	Modo de espera*	Modo de espera en red
Consumo de corriente en modo de corriente especificado, entrada de 230V/50Hz	< 0,5 W	todos los tipos de red < 2,0 W
Tiempo después del cual el equipo se cambia automáticamente de modo	< 2,5 horas	≤ 20 minutos
El consumo de corriente está en modo de espera en red si todos los puertos de la red con cable están conectados y todos los puertos de red inalámbricos están activados, a entrada de 230V/50Hz	No disponible	< 2,0 W
Procedimientos de desactivación/activación de puerto de red. La desactivación de todas las redes activarán el modo de espera.* * Antes de desactivar las redes o activar el modo de espera, use el botón de encender/apagar micrófono para asegurarse de que el micrófono está encendido (la luz del indicador rojo está apagada).	Wi-Fi[®]: Desactive manteniendo presionado simultáneamente los botones de Bose Music y Salto adelante en el control remoto. Repita para activar. Bluetooth[®]: Desactive borrando la lista de dispositivos emparejados manteniendo presionado el botón <i>Bluetooth[®]</i> del control remoto por 10 segundos. Active emparejando con una fuente <i>Bluetooth[®]</i> . Ethernet: Desactive quitando el cable Ethernet. Active enchufando el cable Ethernet.	

Para Europa:

Banda de frecuencia de funcionamiento 2400 a 2483,5 MHz:

- *Bluetooth*/Wi-Fi: Potencia de transmisión máxima menor que 20 dBm EIRP.
- *Bluetooth* de bajo consumo: Densidad espectral de potencia máxima menor que 10 dBm/MHz EIRP.

Banda de frecuencia de funcionamiento 5150 a 5350 MHz y 5470 a 5725 MHz:

- Wi-Fi: Potencia de transmisión máxima menor que 20 dBm EIRP.

Este dispositivo está restringido al uso en interiores cuando funciona en el rango de frecuencia de 5150 a 5350 MHz en todos los estados miembro de la UE que se listan en la tabla.

									
BE	DK	IE	UK	FR	CY	SK	HU	AT	SE
BG	DE	PT	EL	HR	LV	LT	MT	PL	
CZ	EE	FI	ES	IT	RO	LU	NL	SI	



Este símbolo significa que el producto no debe desecharse como residuo doméstico y que debe entregarse a un centro de recolección apropiado para reciclaje. La eliminación y el reciclado adecuados ayudan a proteger los recursos naturales, la salud de las personas y el medioambiente. Para obtener más información sobre la eliminación y el reciclado de este producto, póngase en contacto con su municipio, el servicio de gestión de residuos o el comercio donde haya comprado este producto.

Normas de gestión para dispositivos de radiofrecuencia de baja potencia

Artículo XII

Según la “Regulación de administración para dispositivos de radiofrecuencia de bajo consumo” sin el permiso concedido por la NCC, cualquier empresa, compañía o usuario no puede cambiar la frecuencia, mejorar la potencia de transmisión ni alterar las características originales así como el desempeño de los dispositivos de radiofrecuencia de bajo consumo.

Artículo XIV

Los dispositivos de radiofrecuencia de baja potencia no deberían afectar la seguridad del avión ni interferir con las comunicaciones legales; si se determinara una interferencia, el usuario deberá dejar de operar de inmediato hasta que no se perciba interferencia. Dichas comunicaciones legales significan comunicaciones de radio operadas conforme con la Ley de telecomunicaciones.

Los dispositivos de radiofrecuencia de baja potencia deben ser susceptibles a la interferencia de las comunicaciones legales o de los dispositivos de ondas de radio ISM.



Deseche correctamente las baterías usadas, cumpliendo con las reglamentaciones locales. No incinerar.

Tabla de sustancias peligrosas restringidas en China

Nombres y contenidos de las sustancias o elementos tóxicos o peligrosos						
Nombre de parte	Sustancias y elementos tóxicos o peligrosos					
	Plomo (Pb)	Mercurio (Hg)	Cadmio (Cd)	Hexavalente (CR(VI))	Bifenilo polibromado (PBB)	Difeniléter polibromado (PBDE)
PCB	X	0	0	0	0	0
Partes metálicas	X	0	0	0	0	0
Partes plásticas	0	0	0	0	0	0
Altavoces	X	0	0	0	0	0
Cables	X	0	0	0	0	0

Esta tabla se preparó conforme a las cláusulas de SJ/T 11364.
 O: Indica que esta sustancia tóxica o peligrosa contenida en todos los materiales homogéneos para esta parte es inferior al requisito de límite de GB/T 26572.
 X: Indica que esta sustancia tóxica o peligrosa que está presente en al menos uno de los materiales homogéneos utilizados para esta parte se encuentra por encima del requisito de límite de GB/T 26572.



Tabla de sustancias peligrosas restringidas en Taiwán

Nombre del equipo: Altavoz con corriente, designación de tipo: 424096						
Unidad	Sustancias restringidas y símbolos químicos					
	Plomo (pb)	Mercurio (Hg)	Cadmio (Cd)	Cromo hexavalente (Cr+6)	Bifenilo polibromado (PBB)	Difenil éteres polibromados (PBDE)
PCB	-	o	o	o	o	o
Partes metálicas	-	o	o	o	o	o
Partes plásticas	o	o	o	o	o	o
Altavoces	-	o	o	o	o	o
Cables	-	o	o	o	o	o

Nota 1: "o" indica que el porcentaje de contenido de la sustancia restringida no excede el porcentaje del valor de referencia presente.
Nota 2: El "-" indica que la sustancia restringida corresponde a la exención.

Complete y conserve para su registro

Los números de serie y de modelo se encuentran en la parte posterior de la barra de sonido.

Número de serie: _____

Número de modelo: _____

Guarde el recibo con la guía del usuario. Ahora es un buen momento para registrar su producto Bose.

Puede hacerlo fácilmente visitando global.Bose.com/register

Fecha de fabricación: El octavo dígito del número de serie indica el año de fabricación; “8” es 2008 ó 2018.

Importador en China: Bose Electronics (Shanghai) Company Limited, Part C, Plan 9, No. 353 North Riyang Road, China (Shanghai) Pilot Free Trade Zone

Importador en UE: Bose Products B.V., Gorslaan 60, 1441 RG Purmerend, Países Bajos

Importador en Taiwán: Sucursal de Bose en Taiwán, 9F-A1, No.10, Section 3, Minsheng East Road, Taipei City 104, Taiwán Número de teléfono: +886-2-25147676

Importador en México: Bose de México, S. de R.L. de C.V., Paseo de las Palmas 405-204, Lomas de Chapultepec, 11000 México, D.F. Número de teléfono: +5255 (5202) 3545

Potencia de entrada: 24 Vdc --- 1,875A

Amazon, Alexa, Amazon Music y todos los logotipos relacionados son marcas comerciales de Amazon, Inc. o sus filiales.

Android, Google Play y el logotipo de Google Play son marcas registradas de Google LLC.

La marca y los logotipos de *Bluetooth*® son marcas comerciales registradas propiedad de Bluetooth SIG Inc. y cualquier uso de dichas marcas por parte de Bose Corporation se encuentra bajo licencia.

DOLBY AUDIO™ Dolby, Dolby Audio y el símbolo de las dos D son marcas comerciales de Dolby Laboratories.

HDMI™ Los términos HDMI, HDMI High-Definition Multimedia Interface y el logotipo HDMI son marcas comerciales o marcas comerciales registradas de HDMI Licensing Administrator, Inc.

Este producto contiene el servicio iHeartRadio. iHeartRadio es una marca comercial registrada de iHeartMedia, Inc.

Apple y el logotipo de Apple son marcas registradas de Apple Inc., registradas en los Estados Unidos y en otros países. App Store es una marca de servicio de Apple Inc.

Este producto está protegido bajo ciertos derechos de propiedad intelectual de Microsoft. Se prohíbe el uso o la distribución de dicha tecnología fuera de este producto sin licencia de Microsoft.

Este producto incorpora software de Spotify que está sujeto a licencias de otras empresas que se listan en: www.spotify.com/connect/third-party-licenses

Spotify es una marca comercial registrada de Spotify AB.

Diseñado con UEI Technology™. Bajo licencia de Universal Electronics, Inc. © UEI 2000-2018

Wi-Fi es una marca comercial registrada de Wi-Fi Alliance®.

Acoustimass, ADAPTiQ, Bose, Bose Bass Module, Bose Music, el logotipo de Bose Music, Bose Soundbar, Bose Soundbar Universal Remote, Bose Soundbar Wall Bracket, Bose Surround Speakers, y Virtually Invisible son marcas comerciales Bose Corporation.

Sede central de Bose Corporation: 1-877-230-5639

©2018 Bose Corporation. No se puede reproducir, modificar, distribuir, o usar de otra manera ninguna parte de este trabajo sin previo consentimiento por escrito.

CONTENIDO DE LA CAJA

Contenido 12

UBICACIÓN DE LA BARRA DE SONIDO

Recomendaciones 13
 Montar la barra de sonido en la pared 14

ENCENDIDO

Conectar la barra de sonido a la fuente de alimentación 15
 Modo de espera de red 15

CONFIGURAR LA APLICACIÓN BOSE MUSIC

Descargar la aplicación Bose Music 16

USUARIOS EXISTENTES DE LA APLICACIÓN BOSE MUSIC

Agregar la barra de sonido a una cuenta existente 17
 Conectar a una red Wi-Fi® 17
 Si la barra de sonido no está conectada a una red 17
 Si la barra de sonido está conectada a una red 17

CALIBRACIÓN DE AUDIO ADAPTIQ

Ejecutar la calibración de audio ADAPTIQ usando la aplicación Bose Music 18

CONTROLES DE LA BARRA DE SONIDO

Controles de Amazon Alexa 19
 Funciones del control remoto 19
 Encendido 20
 Fuentes 21
 Ajustes predefinidos 22
 Reproducción multimedia y volumen 23
 Ajustar los bajos 24
 Programar un control remoto de terceros 24

AMAZON ALEXA

Configurar Alexa usando la aplicación Bose Music..... 25

Acceder a Alexa 25

 Usar su voz..... 25

 Usar los controles de la barra de sonido..... 26

PERSONALIZAR LOS AJUSTES PREDEFINIDOS

Definir un ajuste predefinido..... 27

Reproducir un ajuste predefinido..... 28

CONEXIONES BLUETOOTH®

Conectar un dispositivo móvil..... 29

Desconectar un dispositivo móvil 30

Volver a conectar un dispositivo móvil 30

Borrar la lista de dispositivos de la barra de sonido..... 30

ESTADO DE LA BARRA DE SONIDO

Estado de la Wi-Fi..... 31

Estado de *Bluetooth*..... 31

Estado de Alexa..... 32

 Indicador de Micrófono apagado..... 32

Estado de actualización y errores..... 33

FUNCIONES AVANZADAS

Desactivar/activar las prestaciones Wi-Fi..... 34

Conectar accesorios (opcional) 35

CUIDADO Y MANTENIMIENTO

Instalar las baterías del control remoto 36

Limpiar la barra de sonido 37

Repuestos y accesorios..... 37

Garantía limitada..... 37

SOLUCIÓN DE PROBLEMAS

Intente primero con estas soluciones 38

Otras soluciones..... 38

Restablecer la barra de sonido..... 43

APÉNDICE: REFERENCIA DE CONFIGURACIÓN

Opciones de conexión 44

Conectar la barra de sonido a la TV..... 45

 Opción 1 (preferida): HDMI™ eARC o ARC 45

 Opción 2: Óptico (no suministrado)..... 46

Verificar el sonido 47

CONTENIDO

Confirme que estén incluidas las siguientes partes:



Bose Soundbar 500

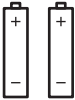

Batería AAA (2)

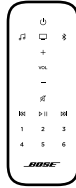

Control remoto

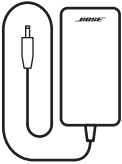

Adaptador de corriente

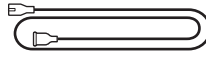

Cable de corriente*

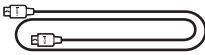

Cable HDMI

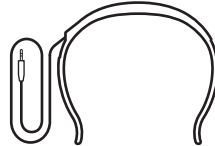

Audífonos ADAPTiQ

*Puede entregarse con múltiples cables de corriente. Use el cable de corriente correspondiente a su región.

NOTA: Si cualquier parte del producto está dañada, NO lo use. Comuníquese con un representante autorizado de Bose o al Servicio al cliente de Bose.

Visite: [worldwide.Bose.com/Support/SB500](https://www.worldwide.Bose.com/Support/SB500)

RECOMENDACIONES

Para el mejor funcionamiento, siga estas recomendaciones cuando coloca la barra de sonido:

NO coloque ningún objeto arriba de la barra de sonido.

Para evitar interferencia inalámbrica, mantenga cualquier equipo inalámbrico alejado entre 0,3 m y 0,9 m de la barra de sonido. Coloque la barra de sonido fuera y alejada de gabinetes metálicos, de otros componentes de audio/video y de fuentes de calor directo.

Coloque la barra de sonido directamente debajo (preferido) o arriba de la TV con la rejilla mirando hacia la habitación.

Coloque la barra de sonido sobre sus pies de goma sobre una superficie estable y nivelada. Para un agarre correcto, ambos pies deben tocar la superficie. La vibración puede hacer que la barra de sonido se mueva, particularmente sobre superficies lisas como mármol, vidrio, o madera altamente lustrada.

Mantenga la parte posterior de la barra de sonido al menos a 1 cm de cualquier otra superficie. Si se obstruyen los puertos en esta parte afecta el rendimiento acústico.

Asegúrese de que haya una salida de CA (red eléctrica) cerca.

Para una mejor calidad de sonido, NO coloque la barra de sonido dentro de un gabinete ni diagonalmente en una esquina.

Si coloca la barra de sonido sobre un estante o soporte de TV, posicione la parte delantera de la barra de sonido lo más cerca posible al borde delantero del estante o soporte de TV para un rendimiento acústico óptimo.

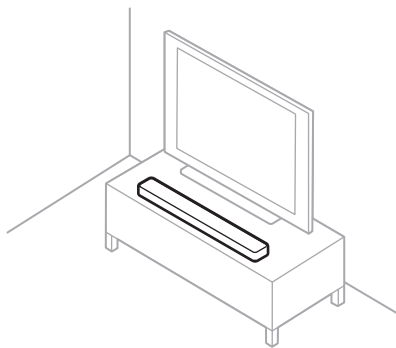

PRECAUCIÓN: NO apoye la barra de sonido sobre la cara anterior, posterior o superior cuando se está usando.

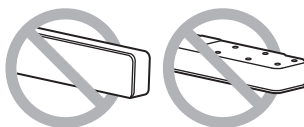

MONTAR LA BARRA DE SONIDO EN LA PARED

Puede montar la barra de sonido en la pared. Para adquirir el soporte para pared para la barra de sonido Bose, póngase en contacto con un distribuidor autorizado de Bose.

Visite: worldwide.Bose.com/Support/SB500

PRECAUCIÓN: NO use ningún otro hardware para montar la barra de sonido.

CONECTAR LA BARRA DE SONIDO A LA FUENTE DE ALIMENTACIÓN

1. Conecte el cable de corriente a un adaptador de alimentación de CA.
2. Conecte el adaptador de alimentación de CA al conector Power  en la parte posterior de la barra de sonido.
3. Enchufe el otro extremo del cable de corriente a una salida de CA (red eléctrica).

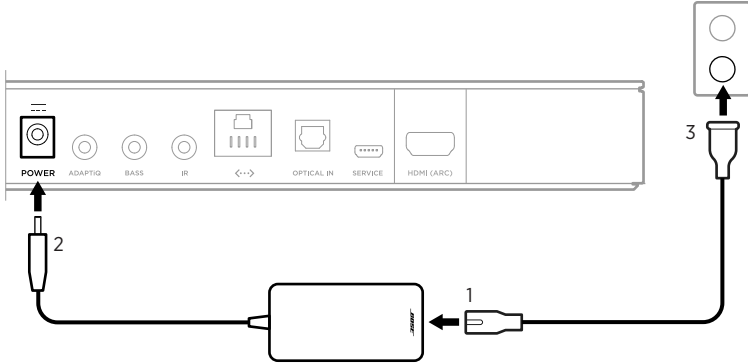

La barra de sonido se enciende y la barra de luces se ilumina de color ámbar.

MODO DE ESPERA DE RED

La barra de sonido cambia al modo de espera de red cuando se detiene el audio y no se presiona ningún botón por 20 minutos. Para despertar la barra de sonido del modo de espera de red:

Reproduzca o reanude el audio usando el dispositivo móvil o usando la aplicación Bose Music.

Hablar con Amazon Alexa.

En el control remoto, presione el botón de encendido , el botón de la fuente (vea la página 21) o el botón de ajuste predeterminado (vea la página 22).

NOTAS:

Aún puede acceder a Alexa en el modo de espera de red siempre que Alexa haya sido configurada usando la aplicación Bose Music y el micrófono está encendido (vea la página 32).

También puede desactivar el temporizador en espera mediante la aplicación Bose Music.

La aplicación Bose Music permite configurar y controlar la barra de sonido desde el dispositivo móvil, como un teléfono inteligente o tableta.

Usando la aplicación, puede transmitir música, definir y cambiar ajustes predefinidos, agregar servicios de música, buscar estaciones de radio por Internet, configurar Amazon Alexa y controlar la configuración de la barra de sonido.

NOTA: Si ya ha creado una cuenta Bose en la aplicación Bose Music para otro producto Bose, vea “Usuarios existentes de la aplicación Bose Music” en la página 17.

DESCARGAR LA APLICACIÓN BOSE MUSIC

1. En el dispositivo móvil, descargue la aplicación Bose Music.

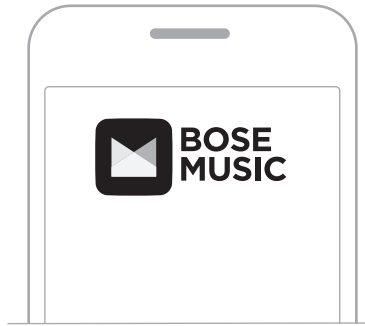

2. Siga las instrucciones de la aplicación.

NOTA: Para obtener información de soporte relacionado con la aplicación Bose Music, visite: worldwide.Bose.com/Support/SB500



AGREGAR LA BARRA DE SONIDO A UNA CUENTA EXISTENTE

1. En la aplicación Bose Music, en la pantalla **Mi Bose**, toque +.
NOTA: Para volver a la pantalla **Mi Bose**, toque  en la esquina superior izquierda de la pantalla.
2. Siga las instrucciones de la aplicación.

CONECTAR A UNA RED WI-FI

Si la barra de sonido no está conectada a una red

Si la barra de sonido ya no está conectada a una red porque cambió el nombre de la Wi-Fi, contraseña o router, agregue la barra de sonido a su red existente.

1. En la aplicación Bose Music, seleccione la barra de sonido.
2. En el control remoto, mantenga presionado el botón TV  y el botón Reproducir/Salto atrás  hasta que la barra de luces titile de color blanco dos veces y luego se atenúe de color negro.

Cuando la barra de sonido está lista para conectar a la Wi-Fi, la barra de luces se ilumina de color ámbar.

3. Siga las instrucciones de la aplicación.

Si la barra de sonido está conectada a una red

Si la barra de sonido está conectada a una red y quiere cambiar a una nueva red, agregue la barra de sonido a la nueva red.

1. En la aplicación Bose Music, de la pantalla **Mi Bose**, seleccione la barra de sonido.
2. Toque la imagen de la barra de sonido en la esquina inferior derecha de la pantalla.
3. Toque **Configuración** > **Wi-Fi** > **Seleccionar una red diferente**.
4. Siga las instrucciones de la aplicación.

Después de configurar la barra de sonido usando la aplicación Bose Music, la aplicación le indica que ejecute la calibración de audio para obtener el mejor rendimiento acústico. La calibración de audio ADAPTIQ personaliza el sonido del sistema a la acústica de su área de escucha al tomar cinco mediciones de audio. Para ejecutar una calibración de audio, necesita 10 minutos cuando la habitación esté en silencio.

Durante la calibración de audio ADAPTIQ, un micrófono ubicado en la parte superior del auricular ADAPTIQ (suministrado con la barra de sonido) mide las características del sonido de la habitación para determinar una calidad de sonido óptima.

EJECUTAR LA CALIBRACIÓN DE AUDIO ADAPTIQ USANDO LA APLICACIÓN BOSE MUSIC

Si más tarde conecta el módulo de bajos o los altavoces envolventes opcionales, mueva la barra de sonido o mueva los muebles, ejecute la calibración de audio ADAPTIQ otra vez para asegurar una calidad óptima de sonido.

1. En la aplicación Bose Music, de la pantalla **Mi Bose**, seleccione la barra de sonido.
2. Toque la imagen de la barra de sonido en la esquina inferior derecha de la pantalla.
3. Toque **Configuración** > **ADAPTIQ** > **Volver a ejecutar**.
4. Siga las instrucciones de la aplicación.

Los controles de la barra de sonido se encuentran en la parte superior de la barra de sonido y en el control remoto.

NOTA: También puede controlar la barra de sonido usando la aplicación Bose Music.

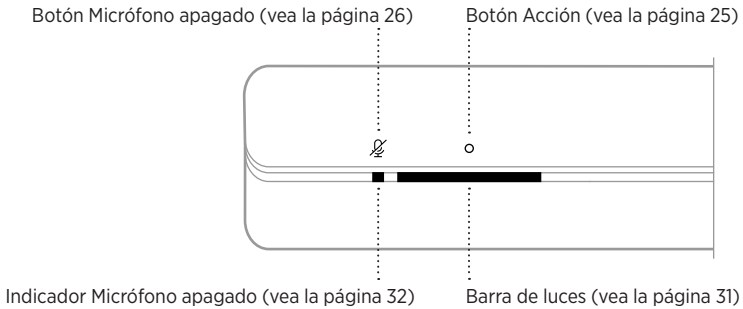

CONTROLES DE AMAZON ALEXA

El botón Acción y el botón Micrófono apagado se usan para controlar Alexa. Para más información sobre cómo acceder a Alexa, vea la página 25.

FUNCIONES DEL CONTROL REMOTO

Use el control remoto para controlar la barra de sonido, conexiones *Bluetooth* y ajustes predefinidos.

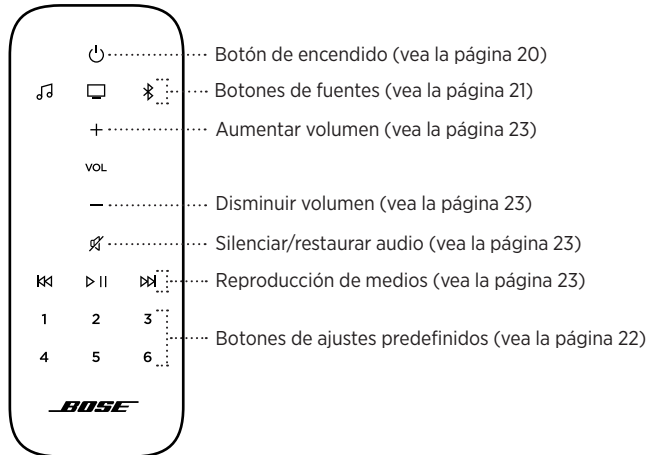

Encendido

Para encender/apagar la barra de sonido, presione el botón de encendido  en el control remoto.

Cuando se enciende, la barra de sonido toma como valor predeterminado la última fuente activa.

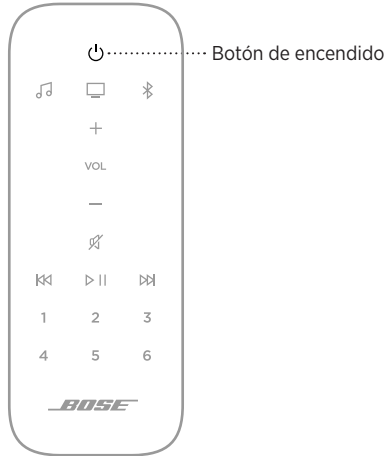

NOTAS:

Cuando enchufa la barra de sonido a una salida de CA (red eléctrica), la barra de sonido se enciende automáticamente.

La primera vez que se enciende la barra de sonido, la barra de sonido toma como valor predeterminado la fuente  de la TV.

Aún puede acceder a Amazon Alexa cuando la barra de sonido está apagada siempre que Alexa haya sido configurada usando la aplicación Bose Music y el micrófono está encendido (vea la página 32).

Fuentes

Puede controlar los ajustes predefinidos de Bose Music y las conexiones *Bluetooth* usando el control remoto.

Para controlar una fuente, en el control remoto, presione el botón (Bose Music 🎵 o *Bluetooth* 📶) para la fuente que quiere controlar.

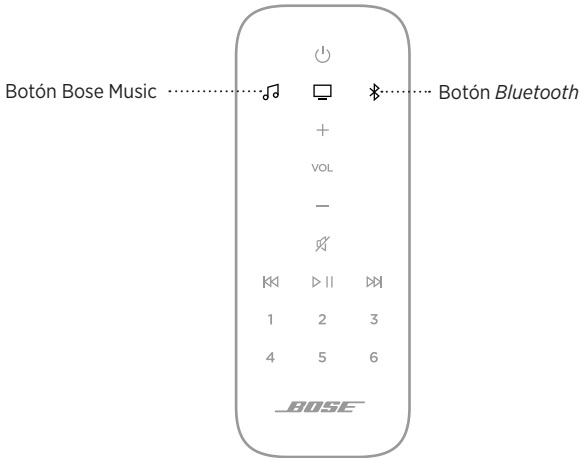

Ajustes predefinidos

La barra de sonido incluye seis ajustes predefinidos que puede configurar para reproducir audio de los servicios de música favoritos. Una vez definidos, puede acceder a su música en cualquier momento con solo tocar un botón en el control remoto o usar la aplicación Bose Music.



Para más información sobre los ajustes predefinidos, vea “Personalizar los ajustes predefinidos” en la página 27.

Reproducción multimedia y volumen

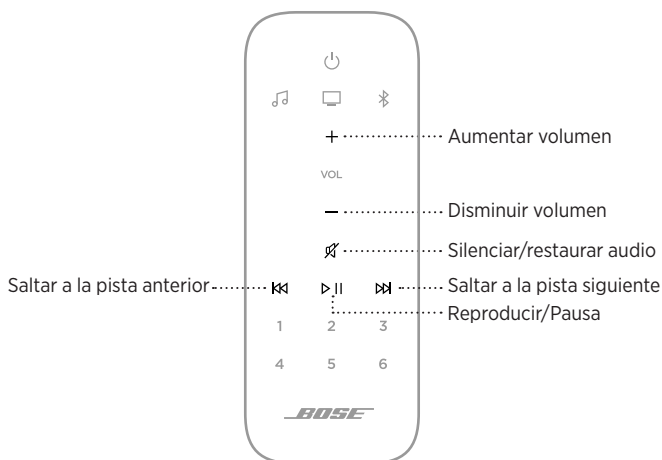

FUNCIÓN	QUÉ HACER
Reproducir/ Pausa	Presione ▷ . Cuando se pausa el audio, los lados de la barra de luces se iluminan de color blanco hasta que se reanuda el audio.
Saltar a la pista anterior	Presione ◀◀.
Saltar a la pista siguiente	Presione ▶▶.
Subir volumen	Presione +. NOTA: Para aumentar el volumen rápidamente, mantenga presionado +.
Disminuir volumen	Presione -. NOTA: Para bajar el volumen rápidamente, mantenga presionado -.
Silenciar/ restaurar audio	Presione 🔊. Cuando se silencia el audio, los lados de la barra de luces se iluminan de color blanco hasta que se reanuda el audio. NOTA: También puede presionar + para reanudar el audio.

AJUSTAR LOS BAJOS

1. En la aplicación Bose Music, de la pantalla **Mi Bose**, seleccione la barra de sonido.
2. Toque la imagen de la barra de sonido en la esquina inferior derecha de la pantalla.
3. Toque **Ajustes** para ajustar los bajos.

PROGRAMAR UN CONTROL REMOTO DE TERCEROS

Puede programar un control remoto de terceros por ejemplo un control remoto de un decodificador por satélite/cable para controlar la barra de sonido. Consulte la guía del usuario del control remoto de terceros o sitio Web para obtener instrucciones.

Una vez programado, el control remoto de terceros controla las funciones básicas como encender/apagar y volumen.

NOTA: No todos los controles remoto de terceros son compatibles con la barra de sonido. El control remoto debe ser compatible con señales IR (infrarrojo) para poder controlar la barra de sonido.

La barra de sonido es compatible con Amazon Alexa. Con Alexa, puede pedir que reproduzca música, escuchar las noticias, verificar el pronóstico, controlar dispositivos inteligentes del hogar y más. Usar Alexa en la barra de sonido es tan simple como preguntar. Simplemente pregunte o use el botón Acción  y Alexa responde inmediatamente.

NOTA: Alexa no está disponible en todos los idiomas y países.

CONFIGURAR ALEXA USANDO LA APLICACIÓN BOSE MUSIC

1. En la aplicación Bose Music, de la pantalla **Mi Bose**, seleccione la barra de sonido.
2. Toque la imagen de la barra de sonido en la esquina inferior derecha de la pantalla.
3. Toque **Configuración** > **Asistente de voz**.
4. Siga las instrucciones de la aplicación.

NOTA: Si tiene múltiples productos Bose Music en su hogar, Bose recomienda que una sola persona use su cuenta de Bose Music y de Amazon para configurar Alexa para todos los productos Bose Music para disfrutar de una experiencia fluida del asistente de voz.

ACCEDER A ALEXA

Puede acceder a Alexa usando su voz o el botón Acción .

NOTA: Para más información sobre las funciones de Alexa, visite: worldwide.Bose.com/Support/SB500



Usar su voz

Para acceder a Alexa, diga la palabra “Alexa” y a continuación su pedido.





PUUEDE PROBAR	EJEMPLOS DE PEDIDOS
Hablar con Alexa	“Alexa, ¿cuál es el pronóstico del tiempo?”
Controlar el volumen	“Alexa, sube el volumen.”
Reproducir audio	“Alexa, reproduce Niall Horan.” NOTA: Amazon Music se define como servicio de música predeterminado. Para cambiar el valor predeterminado del servicio de música, use la aplicación Alexa.
Reproducir de un servicio de audio específico	“Alexa, reproduce NPR en TuneIn.”
Saltar a la siguiente canción	“Alexa, siguiente canción.”

PUEDE PROBAR	EJEMPLOS DE PEDIDOS
Reproducir en un altavoz específico	<p>“Alexa, reproduce funk en el salón,” donde el nombre de la barra de sonido es “salón.”</p> <p>NOTA: Asegúrese de que usa el nombre que asignó en la aplicación Bose Music. Si múltiples altavoces tienen el mismo nombre, use el nombre asignado en la aplicación Alexa o cambie el nombre en la aplicación Bose Music.</p>
Configurar un temporizador	“Alexa, programa el temporizador para 5 minutos.”
Descubrir más funciones	“Alexa, ¿qué nuevas habilidades tienes?”
Detener Alexa	“Alexa, para.”

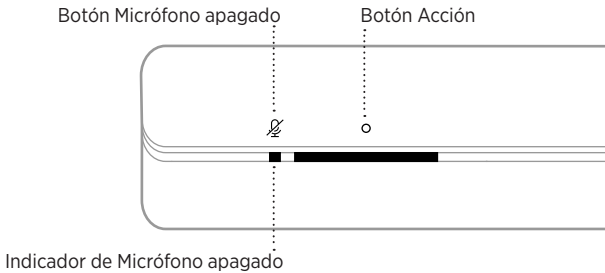
Usar los controles de la barra de sonido

El botón Acción  y el botón Micrófono apagado  se usan para controlar Alexa. Se encuentran en la parte superior de la barra de sonido.



PUEDE PROBAR	QUÉ HACER
Acceder a Alexa	<p>Toque  y haga su pedido.</p> <p>Para obtener una lista de cosas para probar, visite: worldwide.Bose.com/Support/SB500</p>
Detener temporizador	Toque  .
Detener Alexa	Toque  .
Encender/apagar el micrófono	<p>Toque .</p> <p>NOTA: Cuando el micrófono está apagado, el indicador Micrófono apagado se ilumina de color rojo y no puede acceder a Alexa.</p>

Puede controlar los ajustes predefinidos usando la aplicación Bose Music o el control remoto.

NOTA: No puede configurar los ajustes predefinidos en el modo *Bluetooth*.

DEFINIR UN AJUSTE PREDEFINIDO

1. Transmita música usando la aplicación Bose Music.
2. En el control remoto, presione el botón Bose Music .

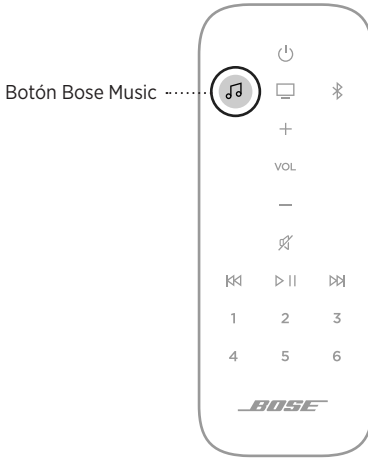

3. Mantenga presionado el botón de un ajuste predefinido hasta que escuche un tono.



REPRODUCIR UN AJUSTE PREDEFINIDO

Una vez que personaliza los ajustes predefinidos, presione un botón de ajuste predefinido en el control remoto para reproducir música.



La tecnología inalámbrica *Bluetooth* permite transmitir música desde dispositivos móviles como teléfonos inteligentes, tabletas y portátiles. Antes de que pueda transmitir música desde un dispositivo, debe conectar el dispositivo a la barra de sonido.

Cuando usa *Bluetooth* en la barra de sonido, observe que:

Puede guardar hasta ocho dispositivos móviles en la lista de dispositivos de la barra de sonido.

Puede conectar y reproducir audio solo desde un dispositivo a la vez.

También puede controlar la conexiones *Bluetooth* usando la aplicación Bose Music.

CONECTAR UN DISPOSITIVO MÓVIL

1. En el control remoto, mantenga presionado el botón *Bluetooth*  hasta que la barra de luces titile de color azul.

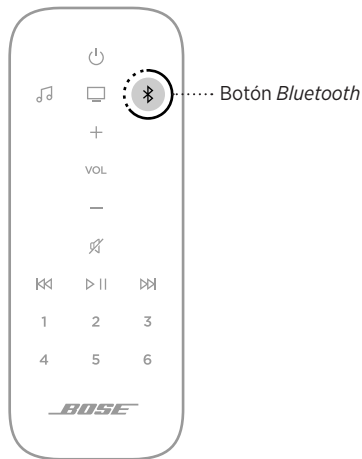

2. En el dispositivo móvil, active la función *Bluetooth*.

SUGERENCIA: El menú *Bluetooth* se encuentra normalmente en el menú Configuración.

3. Seleccione la barra de sonido en la lista de dispositivos.

SUGERENCIA: Busque el nombre que le asignó a la barra de sonido en la aplicación Bose Music. Si no le asignó un nombre a la barra de sonido, aparece el nombre predeterminado.



Una vez conectado, se oye un tono. La barra de luces se ilumina de color blanco y luego se atenúa de color negro. El nombre de la barra de sonido aparece en la lista de dispositivos móviles.

DESCONECTAR UN DISPOSITIVO MÓVIL

Use el menú *Bluetooth* en el dispositivo móvil para desconectar el dispositivo.

VOLVER A CONECTAR UN DISPOSITIVO MÓVIL

En el control remoto, presione el botón *Bluetooth* .

La barra de sonido intenta conectarse con el último dispositivo que se conectó.

NOTAS:

Asegúrese de que la función *Bluetooth* está activada en el dispositivo móvil.

El dispositivo debe estar dentro del rango de 9 m y encendido.

BORRAR LA LISTA DE DISPOSITIVOS DE LA BARRA DE SONIDO

En el control remoto, mantenga presionado el botón  por 10 segundos hasta que la barra de luces titile de color azul dos veces.

La barra de luces LED en la parte delantera de la barra de sonido muestra el estado de la barra de sonido.

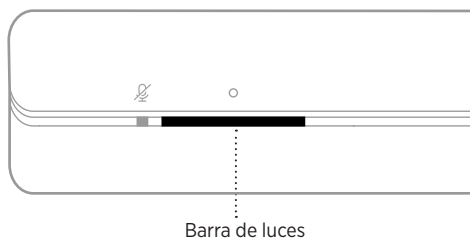

NOTA: La barra de luces muestra un estado a la vez en la fuente seleccionada.

ESTADO DE LA WI-FI

Muestra el estado de la conexión Wi-Fi de la barra de sonido.

ACTIVIDAD DE LA BARRA DE LUCES		ESTADO DEL SISTEMA
Titilando de color blanco		Conectando a la Wi-Fi
Color blanco y luego negro		Conectado a la Wi-Fi





ESTADO DE *BLUETOOTH*

Muestra el estado de la conexión de *Bluetooth* de los dispositivos móviles.

ACTIVIDAD DE LA BARRA DE LUCES		ESTADO DEL SISTEMA
Titilando de color azul		Listo para conectar un dispositivo móvil
Titilando de color blanco		Conectando a un dispositivo móvil
Color blanco y luego negro		Conectado al dispositivo móvil
Titila de color azul dos veces		Se borró la lista de dispositivos

ESTADO DE ALEXA

Muestra el estado de Amazon Alexa.

ACTIVIDAD DE LA BARRA DE LUCES		ESTADO DEL SISTEMA
Apagado		Alexa está inactivo
La luz blanca se mueve al centro y se ilumina sin parpadear		Alexa está escuchando
La luz blanca se mueve hacia los costados		Alexa está pensando
Titilando de color blanco		Alexa está hablando
Titilando de color amarillo		Avisos de Alexa

Indicador de Micrófono apagado

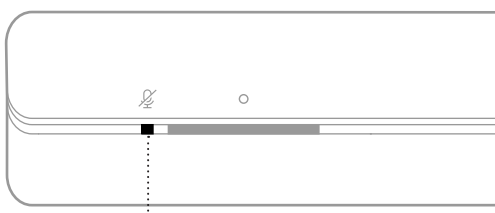







Indicador de Micrófono apagado



ACTIVIDAD DEL INDICADOR	ESTADO DEL SISTEMA
Color rojo	El micrófono está apagado

ESTADO DE ACTUALIZACIÓN Y ERRORES

Muestra el estado de las actualizaciones de software y alertas de errores.

ACTIVIDAD DE LA BARRA DE LUCES		ESTADO DEL SISTEMA
Color ámbar		Configuración de la Wi-Fi en curso
La luz blanca se mueve de derecha a izquierda		Descargando actualización
La luz blanca se mueve de izquierda a derecha		Actualizando la barra de sonido
Titila color ámbar cuatro veces		Error de fuente - consulte la aplicación Bose Music
Titila color rojo cuatro veces		La solicitud no está disponible temporalmente; vuelva a intentarlo más tarde
Color rojo		Error de barra de sonido - contactar al servicio al cliente de Bose

DESACTIVAR/ACTIVAR LAS PRESTACIONES WI-FI

En el control remoto, mantenga presionado el botón Bose Music  y el botón Salto adelante  hasta que la barra de luces titile de color blanco dos veces y luego se atenúe de color negro.

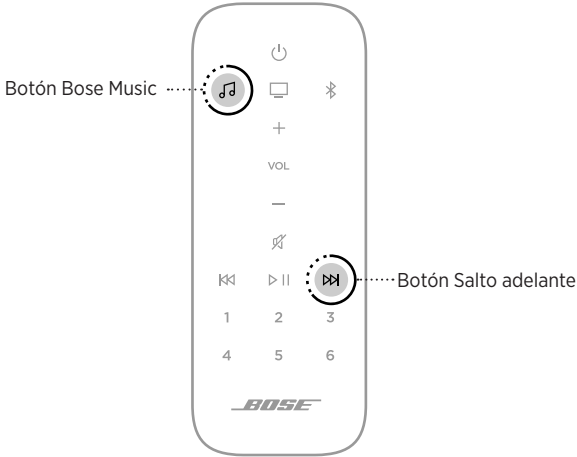

CONECTAR ACCESORIOS (OPCIONAL)

Puede conectar cualquiera de estos accesorios a la barra de sonido. Para más información, consulte la guía del usuario del accesorio.

Bose Bass Module 500: worldwide.Bose.com/Support/BASS500

Bose Bass Module 700: worldwide.Bose.com/Support/BASS700

Módulo de graves Acoustimass 300: global.Bose.com/Support/AM300

Bose Surround Speakers: worldwide.Bose.com/Support/WSS

Altavoces de sonido envolvente inalámbricos Virtually Invisible 300:
global.Bose.com/Support/VI300

Control remoto universal Bose Soundbar: worldwide.Bose.com/Support/SB500

INSTALAR LAS BATERÍAS DEL CONTROL REMOTO

1. Para abrir el compartimento, deslice la cubierta de la batería en la parte posterior del control remoto.

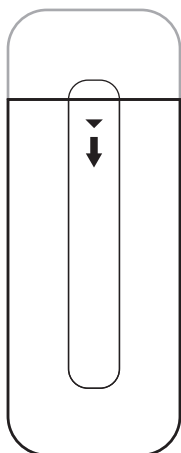

2. Inserte las dos baterías AAA (IEC-LR3) 1,5V suministradas. Haga coincidir los símbolos + y – de las baterías con las marcas + y – dentro del compartimento.

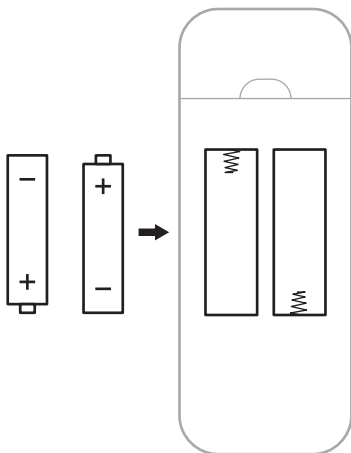

3. Vuelva a deslizar la cubierta del compartimento de las baterías a su lugar.

LIMPIAR LA BARRA DE SONIDO

Limpie el exterior de la barra de sonido con un paño suave y seco.

PRECAUCIONES:

- NO permita que se derramen líquidos en el sistema ni en las aberturas.
- NO sople aire en el sistema.
- NO utilice una aspiradora para limpiar el sistema.
- NO utilice aerosoles cerca del sistema.
- NO use disolventes, productos químicos ni soluciones de limpieza que contengan alcohol, amoníaco o abrasivos.
- NO permita que caigan objetos en las aberturas.

REPUESTOS Y ACCESORIOS

Los repuestos y accesorios se pueden pedir al Servicio de atención al cliente de Bose.

Visite: worldwide.Bose.com/Support/SB500

GARANTÍA LIMITADA

La barra de sonido está cubierta con una garantía limitada. Visite nuestro sitio Web en global.Bose.com/warranty para obtener más detalles sobre la garantía limitada.

Para registrar el producto, visite global.Bose.com/register para las instrucciones. Si no lo registra, no afectará sus derechos de garantía limitada.

INTENTE PRIMERO CON ESTAS SOLUCIONES

Si tiene problemas con la barra de sonido:

Asegúrese de que la barra de sonido esté conectada a una salida de CA (red eléctrica) activa.

Asegure todos los cables.

Compruebe el estado de la barra de luces (vea la página 31).

Aleje la barra de sonido entre 0,3 – 0,9 m de posibles interferencias (routers inalámbricos, teléfonos inalámbricos, televisores, microondas, etc.).

Mueva la barra de sonido dentro del rango recomendado de su router inalámbrico o dispositivo móvil para que funcione correctamente.

Ubique la barra de sonido según las sugerencias de colocación (vea la página 13).

OTRAS SOLUCIONES

Si no pudo resolver el problema, consulte la siguiente tabla para identificar síntomas y soluciones a problemas frecuentes. Si no puede resolver el problema, póngase en contacto con el servicio de atención al cliente de Bose.

Visite: worldwide.Bose.com/Support/SB500

SÍNTOMA	SOLUCIÓN
No hay un conector HDMI ARC (o ARC) o conector óptico en la TV	Conecte la TV usando un convertidor de audio y un cable de audio, como un cable coaxial, 3,5 mm o un cable de audio analógico (no suministrado). El tipo de convertidor y cable que necesita depende de los conectores de salida de audio disponibles en la TV.
La barra de sonido no se enciende	<p>Enchufe el cable de corriente a una salida de CA (red eléctrica) diferente.</p> <p>Use el control remoto para encender la barra de sonido (vea la página 20).</p> <p>Desenchufe los cables de corriente de la barra de sonido y del módulo de bajos o altavoces envolventes opcionales, espere 30 segundos y enchúfelos firmemente en la salida de CA (red eléctrica).</p>
El control remoto no es compatible o no funciona	<p>Haga coincidir los símbolos + y – de las baterías con las marcas + y – dentro del compartimiento (vea la página 36).</p> <p>Reemplace las baterías (vea la página 36).</p> <p>Asegúrese de que el control remoto está dentro del rango de funcionamiento de 0,6 m de la barra de sonido.</p> <p>Asegúrese de que no haya obstrucciones entre el control remoto y la barra de sonido.</p>

SÍNTOMA	SOLUCIÓN
<p>Intermitente o no hay audio</p>	<p>Si los lados de la barra de luces están titilando, la barra de sonido está silenciada. Presione el botón Silenciar/restaurar audio  para restaurar el audio de la barra de sonido.</p> <p>Asegúrese de que el dispositivo móvil no está silenciado.</p> <p>Aumente el volumen de la barra de sonido (vea la página 23) o en el dispositivo móvil.</p> <p>Cambie a una fuente diferente (vea la página 21).</p> <p>Reproduzca audio de una aplicación diferente o servicio de música.</p> <p>Si el audio es de una fuente Wi-Fi, restablezca el router.</p> <p>Reinicie el dispositivo móvil.</p> <p>Asegúrese de que está usando un dispositivo móvil compatible con <i>Bluetooth</i>.</p> <p>NOTA: No puede conectar auriculares <i>Bluetooth</i> a la barra de sonido.</p> <p>Asegúrese de que el cable HDMI de la barra de sonido está enchufado en un conector de la TV llamado HDMI eARC or ARC (Audio Return Channel), no un conector HDMI estándar. Si la TV no tiene un conector HDMI eARC o ARC, conecte la barra de sonido usando el cable óptico (vea la página 46).</p> <p>Si la barra de sonido está conectada al conector HDMI eARC o ARC de la TV, asegúrese de que Consumer Electronics Control (CEC) esté activado en el menú del sistema de la TV. El televisor puede denominar al CEC con otro nombre. Consulte la guía del usuario de la TV.</p> <p>Desconecte el cable HDMI de la barra de sonido del conector HDMI eARC o ARC de la TV y vuelva a conectarlo.</p> <p>Enchufe el cable óptico en un conector de la TV marcado Output o OUT, no Input o IN.</p> <p>Desenchufe los cables de corriente de la barra de sonido y del módulo de bajos o altavoces envolventes opcionales, espere 30 segundos y enchúfelos firmemente en la salida de CA (red eléctrica).</p>
<p>La barra de sonido no se conecta al módulo de bajos o a los altavoces envolventes</p>	<p>Consulte la guía del usuario del módulo de bajos o los altavoces envolventes para la solución de problemas (vea la página 35).</p> <p>Asegúrese de que el módulo de bajos o los altavoces envolventes son compatibles con la barra de sonido (vea la página 35).</p> <p>Desenchufe los cables de corriente de la barra de sonido y del módulo de bajos o altavoces envolventes opcionales, espere 30 segundos y enchúfelos firmemente en la salida de CA (red eléctrica).</p>



SÍNTOMA	SOLUCIÓN
<p>No hay audio proveniente del módulo de bajos o de los altavoces envolventes</p>	<p>Asegúrese de que el módulo de bajos o los altavoces envolventes son compatibles con la barra de sonido (vea la página 35).</p> <p>Asegúrese de que el software está actualizado en la aplicación Bose Music.</p> <p>Ajuste el nivel de los bajos usando la aplicación Bose Music (vea la página 24).</p> <p>Cambie a una fuente diferente (vea la página 21).</p>
<p>El sonido proviene del altavoz de la TV</p>	<p>Asegúrese de que el cable HDMI de la barra de sonido está enchufado en un conector de la TV llamado HDMI eARC o ARC (Audio Return Channel). Si la TV no tiene un conector HDMI eARC o ARC, conecte a la barra de sonido usando el cable óptico (vea la página 46).</p> <p>Apague los altavoces de la TV. Consulte la guía del usuario de la TV.</p> <p>Si la barra de sonido está conectada al conector HDMI eARC o ARC de la TV, asegúrese de que Consumer Electronics Control (CEC) esté activado en el menú del sistema de la TV. El televisor puede denominar al CEC con otro nombre. Consulte la guía del usuario de la TV.</p> <p>Desconecte el cable HDMI de la barra de sonido del conector HDMI eARC o ARC de la TV y vuelva a conectarlo.</p> <p>Disminuya el volumen de la TV al nivel más bajo.</p> <p>Conecte la barra de sonido usando el cable HDMI (vea la página 45) y el cable óptico (no suministrado) (vea la página 46).</p>
<p>El audio es deficiente o distorsionado</p>	<p>Pruebe diferentes fuentes, si se encuentran disponibles.</p> <p>Asegúrese de que la TV puede producir audio de sonido envolvente. Consulte la guía del usuario de la TV.</p> <p>Si se reproduce audio desde otro dispositivo, disminuya el volumen de dicho dispositivo.</p> <p>Ajuste el nivel de los bajos usando la aplicación Bose Music (vea la página 24).</p> <p>Apague los altavoces del televisor. Consulte la guía del usuario de la TV.</p> <p>Ejecute la calibración de audio ADAPTiQ (vea la página 18).</p>
<p>La barra de sonido no reproduce audio de la fuente correcta o selecciona la fuente incorrecta después de un tiempo de retraso</p>	<p>Configure CEC para Alternar usando la aplicación Bose Music.</p> <p>Desactive CEC en la fuente. Consulte la guía del propietario de la fuente para obtener más información.</p> <p>Conecte la barra de sonido usando el cable HDMI (vea la página 45) y el cable óptico (no suministrado) (vea la página 46).</p>

SÍNTOMA	SOLUCIÓN
<p>La barra de sonido no se conecta a la red Wi-Fi</p>	<p>En la aplicación Bose Music, seleccione el nombre correcto de la red y escriba la contraseña de la red (distingue mayúsculas de minúsculas).</p> <p>Asegúrese de que la barra de sonido y el dispositivo móvil están conectados a la misma red Wi-Fi.</p> <p>Si cambió la información de red, vea la página 17.</p> <p>Active el Wi-Fi en el dispositivo móvil que está usando para configurar.</p> <p>Cierre las otras aplicaciones abiertas en el dispositivo móvil.</p> <p>Reinicie el dispositivo móvil y el router.</p> <p>Si el router es compatible con las dos bandas 2,4GHz y 5GHz, verifique que el dispositivo móvil y la barra de sonido están conectados a la misma banda.</p> <p>NOTA: Asigne un nombre exclusivo a cada banda para asegurarse de que se está conectando a la banda correcta.</p> <p>Reinicie el router.</p> <p>Desenchufe los cables de corriente de la barra de sonido y del módulo de bajos o altavoces envolventes opcionales, espere 30 segundos y enchúfelos firmemente en la salida de CA (red eléctrica). Desinstale la aplicación Bose Music en el dispositivo móvil, vuelva a instalar la aplicación y reinicie la configuración.</p> <p>Conecte la red con un cable Ethernet.</p>
<p>La barra de sonido no se conecta a un dispositivo móvil</p>	<p>Desactive la función de <i>Bluetooth</i> en el dispositivo móvil y vuelva a activarla. Elimine la barra de sonido de la lista <i>Bluetooth</i>. Vuelva a conectarlos (vea la página 29).</p> <p>Conecte un dispositivo móvil diferente (vea la página 29).</p> <p>Asegúrese de que está usando un dispositivo móvil compatible con <i>Bluetooth</i>.</p> <p>NOTA: No puede conectar auriculares <i>Bluetooth</i> a la barra de sonido.</p> <p>Elimine la barra de sonido de la lista de dispositivos <i>Bluetooth</i> de su dispositivo móvil y vuelva a conectarla (vea la página 29).</p> <p>Borre la lista de dispositivos de la barra de sonido (vea la página 30) y vuelva a conectarla (vea la página 29).</p>
<p>La aplicación Bose Music no funciona en un dispositivo móvil</p>	<p>Asegúrese de que la aplicación Bose Music es compatible con el dispositivo. Visite: worldwide.Bose.com/Support/SB500</p> <p>Desinstale la aplicación Bose Music del dispositivo móvil y vuelva a instalar la aplicación (vea la página 16).</p>
<p>La barra de sonido no está visible para agregar a otra cuenta Bose</p>	<p>Asegúrese de que la opción compartir está activada en la barra de sonido usando la aplicación Bose Music.</p> <p>Asegúrese de que la barra de sonido y el dispositivo móvil están conectados a la misma red Wi-Fi.</p>

SÍNTOMA	SOLUCIÓN
<p>Alexa no responde</p>	<p>Asegúrese de que Alexa se ha configurado usando la aplicación Bose Music (vea la página 25).</p> <p>NOTA: La barra de sonido se debe configurar y conectar a la red Wi-Fi usando la aplicación Bose Music.</p> <p>Verifique que se encuentra en un país donde Amazon Alexa está disponible.</p> <p>Asegúrese de que el indicador Micrófono apagado no se ilumina de color rojo. Para encender el micrófono, vea la página 26.</p> <p>Asegúrese de que usa el nombre que asignó en la aplicación Bose Music. Si múltiples altavoces tienen el mismo nombre, use el nombre asignado en la aplicación Alexa o cambie el nombre en la aplicación Bose Music.</p> <p>Para obtener soporte adicional, visite: worldwide.Bose.com/Support/SB500</p>
<p>El ajuste predefinido no responde</p>	<p>Asegúrese de que se haya configurado el ajuste predefinido (vea la página 27).</p> <p>Presione el botón Bose Music  para asegurarse de que la barra de sonido es la fuente correcta.</p>

RESTABLECER LA BARRA DE SONIDO

La restauración de la configuración de fábrica borra todas las configuraciones de fuente, volumen, red y la calibración de audio ADAPTiQ de la barra de sonido y restablece la configuración original.

1. En el control remoto, mantenga presionado el botón de encendido  y el botón Salto adelante  por cinco segundos hasta que la barra de luces tittle de color blanco dos veces y luego se atenúe de color negro.

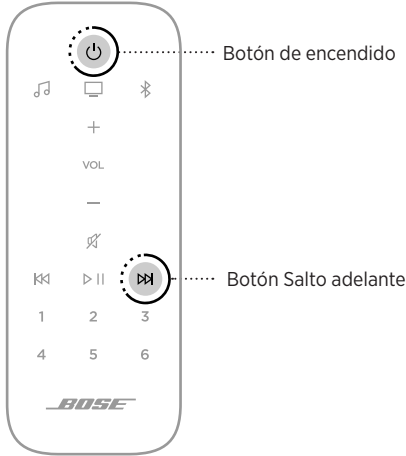

La barra de sonido se reinicia. Cuando se completa el restablecimiento, la barra de luces se ilumina de color ámbar.

2. Para restablecer la configuración de red y audio de la barra de sonido:
 - a. Inicie la aplicación Bose Music en el dispositivo móvil y agregue la barra de sonido a la red (vea "Usuarios existentes de la aplicación Bose Music" en la página 17).
 - b. Ejecute la calibración de audio ADAPTiQ usando la aplicación Bose Music.

OPCIONES DE CONEXIÓN

Conecte la barra de sonido a la TV usando una de las siguientes opciones de conexión:

Opción 1 (preferida): HDMI eARC o ARC (Audio Return Channel)

Opción 2: Óptico (no suministrado)

NOTA: La opción preferida es conectar la barra de sonido al conector HDMI eARC o ARC de la TV usando el cable HDMI.

1. En la parte posterior de la TV, busque los paneles de conectores **HDMI IN** y **Audio OUT** (digital).

NOTA: Es posible que el panel de conectores de la TV no aparezca como se muestra. Busque la forma del conector.

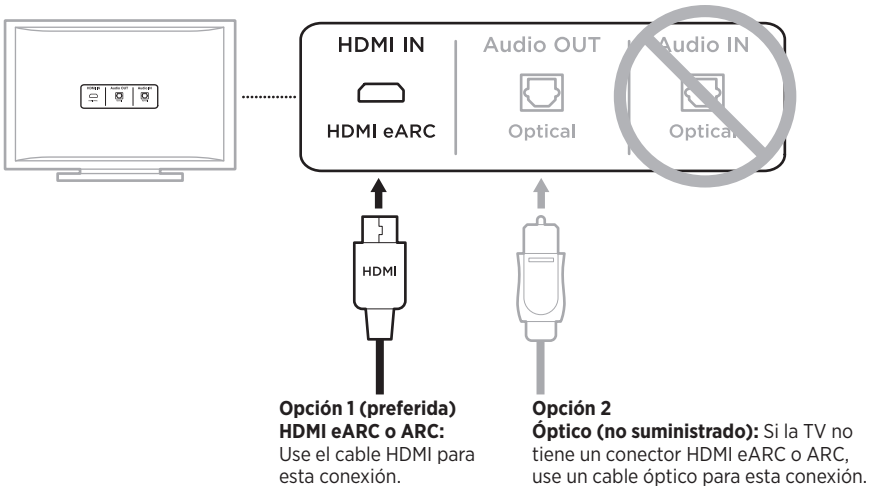

2. Elija un cable de audio.

CONECTAR LA BARRA DE SONIDO A LA TV

Después de elegir el cable de audio, conecte la barra de sonido a la TV.

Opción 1 (preferida): HDMI eARC o ARC

1. Enchufe un extremo del cable HDMI en el conector **HDMI eARC** o **ARC** de la TV.

NOTA: Verifique que enchufa el cable HDMI en un conector HDMI ARC en la TV y no un conector HDMI estándar. Si la TV no tiene un conector HDMI eARC o ARC, vea la página 46.

2. Enchufe el otro extremo del cable al conector **HDMI (ARC)** de la barra de sonido.

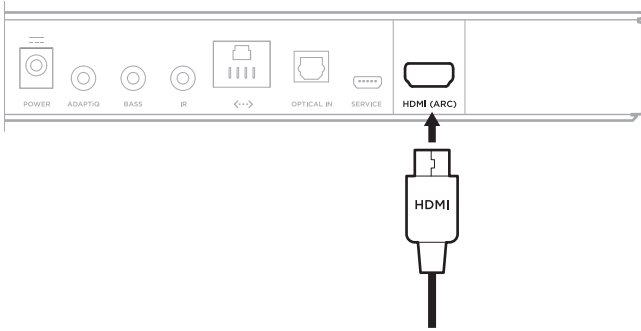

Opción 2: Óptico (no suministrado)

Si la TV no tiene un conector HDMI eARC o ARC, use un cable óptico (no suministrado) para conectar la barra de sonido a la TV.

1. Quite los protectores de ambos extremos del cable óptico.

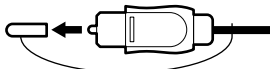

PRECAUCIÓN: Si inserta el enchufe con una orientación incorrecta, se puede dañar el enchufe y/o el conector.

2. Enchufe un extremo del cable óptico en el conector **Optical OUT** de la TV.
3. Sostenga el enchufe en el otro extremo del cable óptico.
4. Alinee el enchufe con el conector **OPTICAL IN** de la barra de sonido y enchúfelo con cuidado.

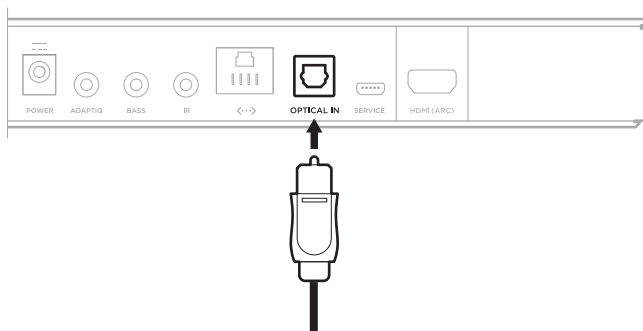

NOTA: El conector tiene una puerta con bisagras que se desplaza cuando inserta el enchufe.

5. Empuje firmemente el enchufe en el conector hasta que escuche o sienta que hace clic.



VERIFICAR EL SONIDO

NOTA: Para evitar un audio distorsionado, apague los altavoces de la TV. Consulte la guía del usuario de la TV para obtener más información.

1. Encienda el televisor.
2. Si usa un sistema de cable/satélite u otra fuente secundaria:
 - a. Encienda esta fuente.
 - b. Seleccione la entrada de TV adecuada.
3. Si la barra de sonido no está encendida, presione el botón de encendido  en el control remoto.

Se oye sonido proveniente de la barra de sonido.

4. Presione el botón Silenciar/restaurar audio .

No oye sonido proveniente de los altavoces de la TV ni de la barra de sonido.

NOTA: Si no oye sonido proveniente de la barra de sonido u oye sonido proveniente de los altavoces de la TV, vea la “Solución de problemas” en la página 38.

